

# Transportkiste K 470 Plus - Haubenbehälter - 40501

Mit der K 470 Plus verfolgt ZARGES ein innovatives Verpackungskonzept: ein zweiteiliges Transportsystem, bestehend aus Oberteil und Unterteil. So können verschieden hohe Elemente miteinander kombiniert werden, wodurch viele Variationsmöglichkeiten entstehen.

## Produktbeschreibung

- Zweiteiliges Transportsystem, bestehend aus Oberteil und Unterteil.
- Flexibel kombinierbar durch 2 Grundmaße, die mit unterschiedlich hohen Oberteilen kombinierbar sind.
- Einfacher und ergonomischer Zugang zum Inhalt über den Deckel oder durch Abnehmen des Oberteils. So wird der Hebeweg verringert und der Betrieb von Geräten in der Kiste ermöglicht.
- Zur Baureihe K 470 stapelbar.
- Kundenspezifische Ausführungen auf Anfrage.
- Abnehmbares Oberteil und Deckel ausgestattet mit umlaufender Dichtung.
- Deckel mit Edelstahlscharnieren und umlaufend eingeschäumter Dichtung.
- 2 Grundmaße (550 x 350 mm und 750 x 550 mm) standardmäßig verfügbar, Sondermaße möglich, bitte anfragen.
- Je nach Höhe umlaufende Sicken und Ecksicken für zusätzliche Formstabilität.
- Stapelbare Universalkiste aus Aluminium.
- Sichere Stapelbarkeit durch Stapelecken aus Aluminiumguss.
- Profilstöße vollverschweißt.
- Klappverschlüsse: Sicherung durch Steckschloss, Plomben, Aufspringsicherungsfeder oder Vorhängeschloss (max. Bügelstärke 6 mm) möglich.
- Leichtes Durchgangsmaß ca. 30 mm geringer als Innenmaß (Länge und Breite). Sondergrößen auf Anfrage.
- ZARGES Comfort-Handgriffe für ergonomische Handhabung und Belastungen bis 50 kg.
- ZARGES Comfort-Verschluss für ergonomische Bedienbarkeit und extrem lange Lebensdauer.

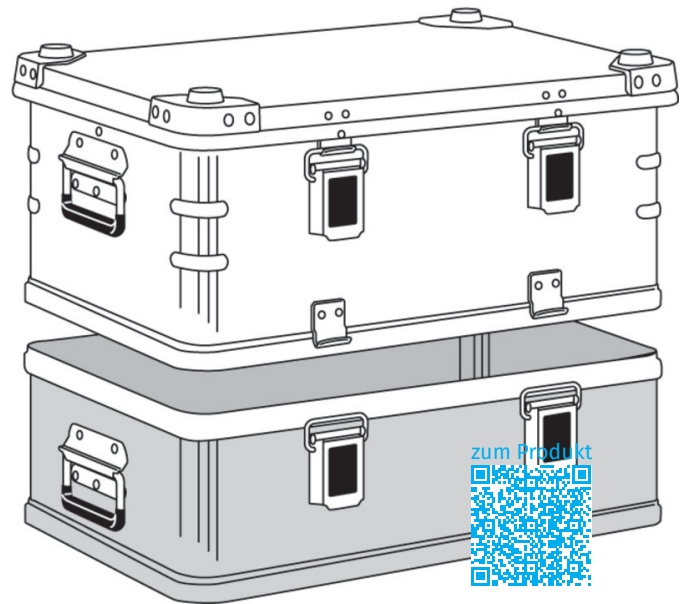

## Hinweise und Besonderheiten

Unterteil.  
Nur in Verbindung mit Oberteil verwendbar.

## Produkteigenschaften

Außenmaß L x B x H: ca. 600 mm x ca. 400 mm x ca. 250 mm  
Bezeichnung: Oberteil: Gesamthöhe mit Unterteil 150

mm: 370 mm  
 Dichtung: geschäumte Deckeldichtung  
 Ecksicken: ja  
 Farbe der Stapelecken: Alu, natur  
 Gewicht: 4 kg  
 Griffe: Federfallgriffe  
 Innenmaß L x B x H: 550 mm x 350 mm x 220 mm  
 Integrierte Rollen: nein  
 Material: Aluminium  
 Material der Stapelecken: Aluminium  
 Stapelecken: ja  
 Umlaufende Sicken: nein  
 Verschlüsse: Comfortverschlüsse  
 Volumen: 42 l

## Zubehör und Ersatzteile

Bild	Bestell-Nr.	Name	Typ
	40626	Attaché-Einsatz	Zubehör
	40627	Werkzeugtasche	Zubehör
	40832	Schloss-Set	Zubehör
	40833	Schloss-Set	Zubehör
	40834	Aufspringsicherungsfeder	Zubehör
	46989	Bügelschloss	Zubehör
	46789	TSA-Bügelschloss	Zubehör